

---

## Fitting instructions

---

Make: Renault

---

Kangoo; 02-2008-2013

---

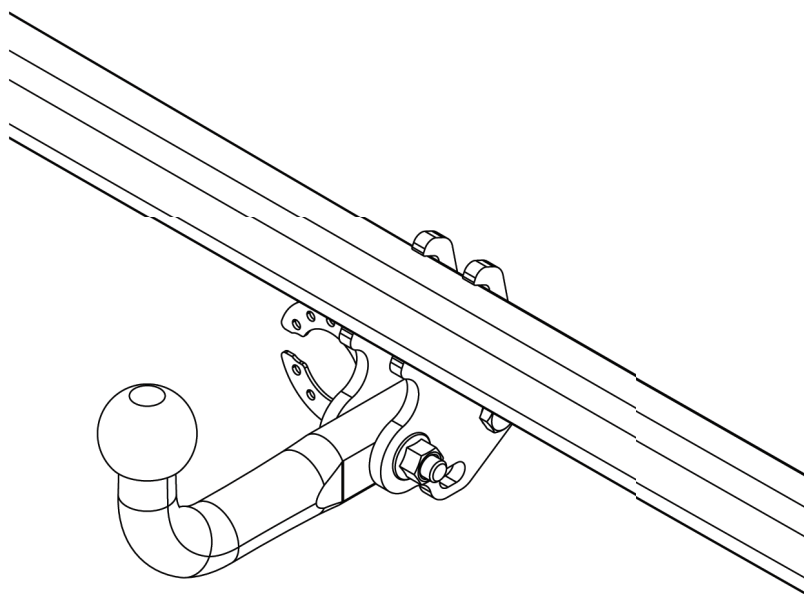

- NL Montagehandleiding
- GB Fitting instructions
- D Montageanleitung
- F Instructions de montage
- S Monteringsanvisningar
- DK Montagevejledning
- E Instrucciones de montaje
- I Istruzioni per il montaggio
- PL Instrukcja montażu
- SF Asennusohjeet
- CZ Pokyny k montáži
- H Szerelési útmutató
- RUS Руководство для монтажа

**BRiNK**<sup>®</sup>

**Your perfect fit**  
brink.eu

Couplingsclass: A50-X

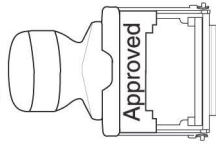

ECE R55

E11 55R 017046

Max. mass trailer : 1350 kg

Max. vertical load : 75 kg

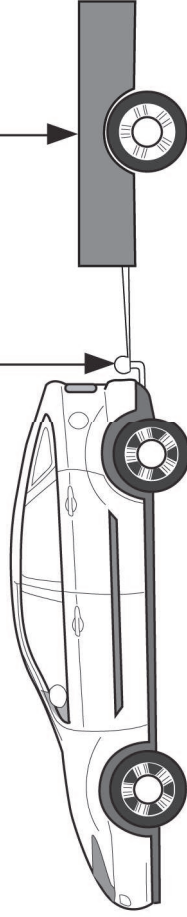

D-Value: 8,5 kN



10



EUROPEAN CONSTRUCTION STANDARDS

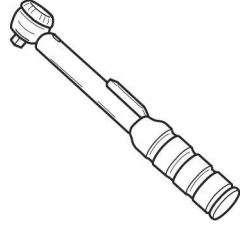
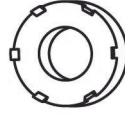

0km



+



1000km

kg ?

kg

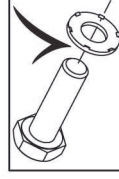
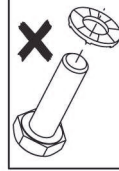
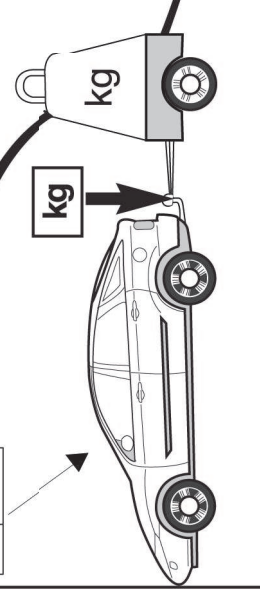
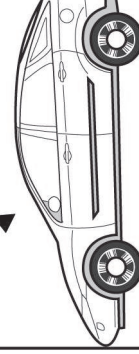

ser.nr:

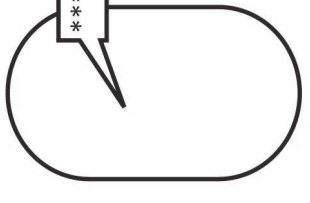

ser.nr:

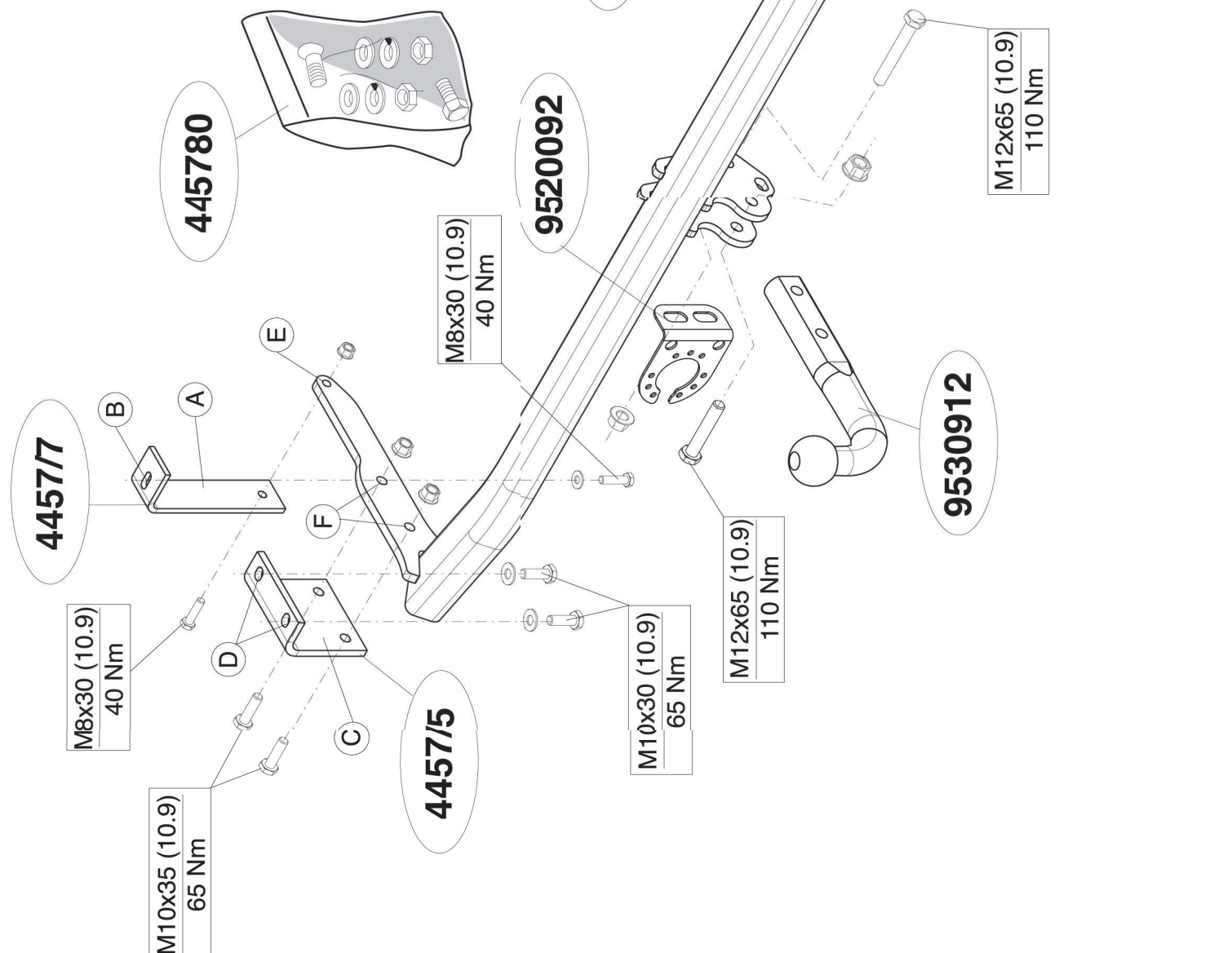
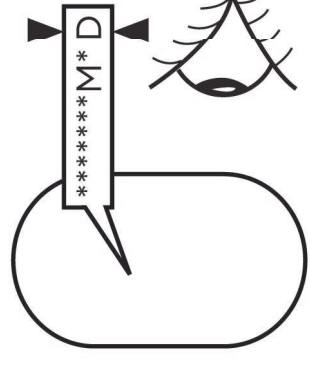

ser.nr:

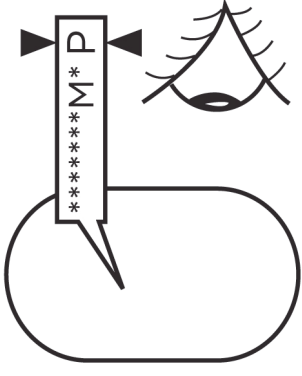

M10x35 (10.9)  
62 Nm

M8x30 (10.9)  
40 Nm

4457/7

445780

4457/5

M8x30 (10.9)  
40 Nm

9520092

4457/7

M10x30 (10.9)  
65 Nm

M12x65 (10.9)  
95 Nm

9530912

M12x65 (10.9)  
95 Nm

4457/2

4457/5

M8x30 (10.9)  
40 Nm

M10x35 (10.9)  
62 Nm

M10x30 (10.9)  
65 Nm

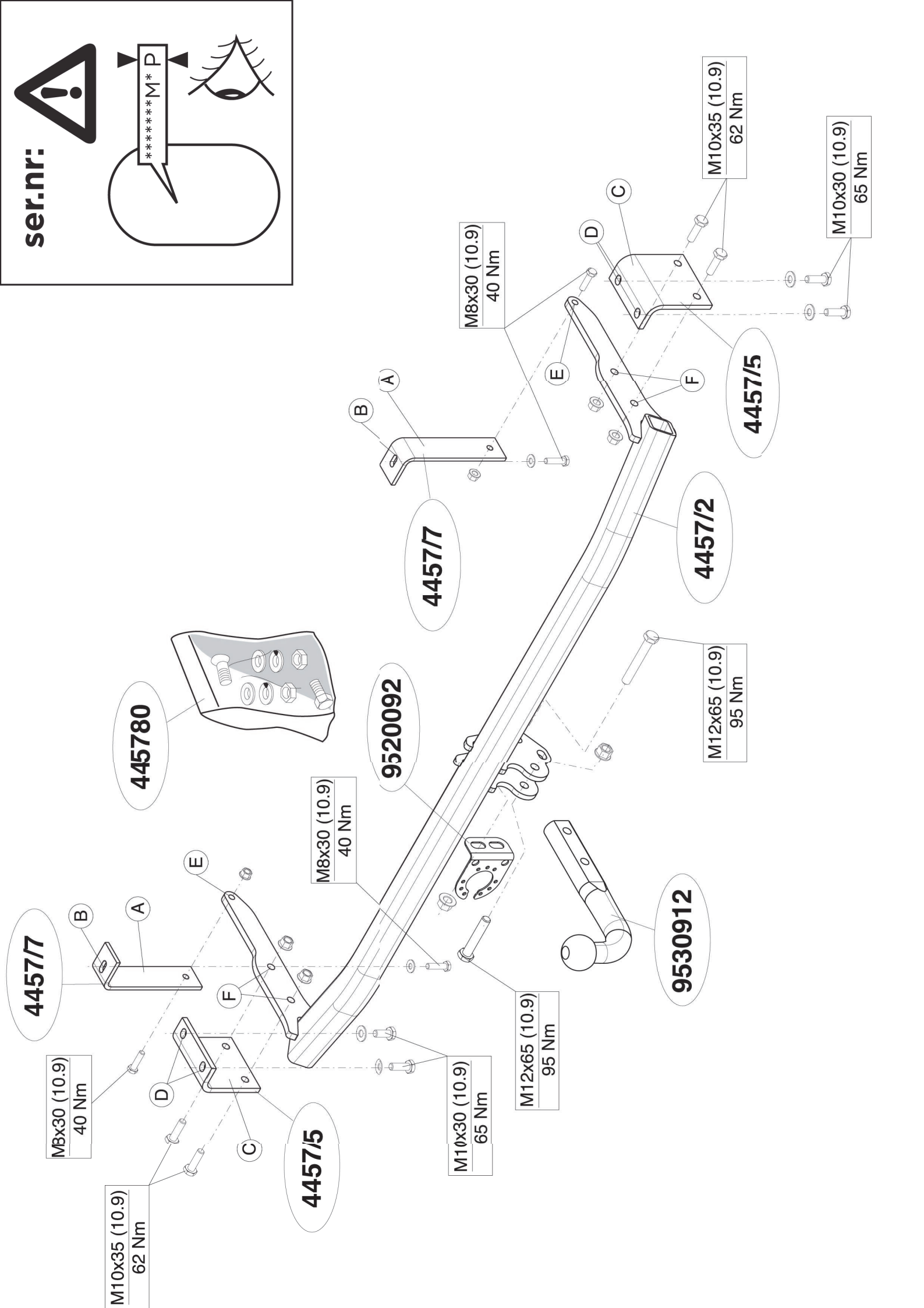



### \* All measurements are in mm!

- \* The dealer should be consulted for possible necessary adjustment(s) "of the vehicle".
- \* Remove the insulating material from the contact area of the fitting points.
- \* Consult your dealer for the maximum tolerated pull weight and ball hitch pressure of your vehicle.
- \* **Do not drill through electrical-, brake- or fuellines.**
- \* Remove (if present) the plastic caps from the spot welding nuts.
- \* This fitting instruction has to be enclosed in the vehicle documents after fitting the towbar.
- \* Brink is not liable for damage caused directly or indirectly by incorrect assembly, including the use of unsuitable tools, the use of other assembly methods and means than the ones outlined, and the incorrect interpretation of these assembly instructions.

## D

### MONTAGEANLEITUNG:

**Vor Beginn des Einbaus ist anhand der Typplakette der Anhängerkupplung festzustellen welches Bild in der Einbauanleitung maßgebend ist.**

- 1a. **Für Be Bop/Express Compact Fahrzeuge gilt:** Die Stoßstange abmontieren. Siehe Abbildung 1.
1. Die in Abbildung 2 angegebenen Teile abmontieren.
2. Die Halterungen A anlegen und bei den Punkten B befestigen. Alles halbfest montieren.
3. Die Halterungen C anlegen und bei den Punkten D befestigen. Alles halbfest montieren.
4. **Für Be Bop/Express Compact Fahrzeuge gilt:** Gemäß Abb. 3 das angegebene Teil abschneiden.
5. Den Querträger bei den Punkten E und F halbfest anbringen.
6. Alle Schrauben und Muttern gemäß den Angaben in der Abbildung festdrehen.
7. Die Kugelstange einschließlich Steckdosenplatte montieren.
8. Alle Schrauben und Muttern gemäß den Angaben in der Abbildung

festdrehen.

9. Das unter Abschnitt 1 Entfernte wieder anbringen.

**Für die Demontage und Montage von Fahrzeugteilen das Werkstatthandbuch zu Rate ziehen.**

**Für die Montage und die Befestigungsmittel die Skizze zu Rate ziehen.**

### HINWEISE:

- \* Für (eine) eventuell erforderliche Anpassung(en) "des Fahrzeugs" ist der Händler zu Rate zu ziehen.
- \* Im Bereich der Anlageflächen muß Unterbodenschutz, Hohlraumkonservierung (Wachs) und Antidröhnmaterial entfernt werden.
- \* **Vor dem Bohren prüfen, daß keine, dort eventuell vorhandene Leitungen beschädigt werden können.**
- \* Alle Bohrspäne entfernen und gebohrte Löcher gegen Korrosion schützen.
- \* Entfernen Sie "falls vorhanden", die Plastikkappen von den Punktschweißmuttern.
- \* Für das höchstzulässige Zuggewicht und der erlaubte Kugeldruck Ihres Fahrzeugs ist IhrHändler zu befragen.
- \* Die Quetschmuttern müssen nach einem späteren lösen der Muttern gegen neue ausgetauscht werden, da ansonsten die Sicherungswirkung nicht mehr garantiert ist!
- \* Brink haftet nicht für Schäden, die als direkte oder indirekte Folge einer nicht ordnungsgemäßen Montage auftreten, darunter fallen auch die Benutzung von ungeeigneten Werkzeugen, andere als die vorgeschriebenen Montageverfahren und Montagemittel sowie eine fehlerhafte Interpretation der betreffenden Montageanweisung.

## F

### INSTRUCTIONS DE MONTAGE:

**Avant de commencer le montage veuillez vérifier la plaque signalétique de l'attelage afin de déterminer la figure correspondante dans la notice de montage.**

moyens autres que ceux prescrits, ou bien résulter d'une interprétation inexacte des présentes instructions de montage.

- 11a. **Pour les modèles Be Bop/Express Compact:** Démontez le pare-chocs. Voir la figure 1.
1. Démontez les pièces indiquées sur la figure 2.
2. Positionnez les supports A et les fixez à l'emplacement des points B, monter l'ensemble sans serrer.
3. Positionnez les supports C et les fixez à l'emplacement des points D, monter l'ensemble sans serrer.
4. **Pour les modèles Be Bop/Express Compact:** Découpez la partie indiquée conformément à la figure 3.
5. Montez la barre transversale sur les points E et F, montez l'ensemble sans serrer.
6. Serrez tous les boulons et écrous conformément au schéma.
7. Montez la barre de la rotule y compris la prise électrique.
8. Serrez tous les boulons et écrous conformément au schéma.
9. Remettez en place les éléments déposés au point 1.

**Pour le montage et le démontage des pièces du véhicule, consultez la notice du fabricant.**

**Consultez le croquis pour voir le montage et les moyens de fixation.**

#### **REMARQUE:**

- \* Pour une/des adaptations indispensables sur le véhicule, veuillez consulter le concessionnaire.
- \* Enlever la couche de bitume ou d'anti-tremblement qui recouvre éventuellement les points de fixation.
- \* Pour connaître le poids de traction maximum et le poids en flèche sur la rotule autorisée du véhicule, veuillez consulter votre concessionnaire.
- \* **Veillez en perçant à ne pas endommager les conduites de électrique, de frein et de carburant.**
- \* Retirez "si présents" les embouts en plastique des écrous de soudure par point.
- \* Cette notice de montage doit être conservée à bord du véhicule après montage de l'attelage.
- \* *Brink décline toute responsabilité pour les dommages qui pourraient directement ou indirectement résulter d'un montage incorrect, y compris l'utilisation d'outils inappropriés et l'utilisation d'un mode d'emploi et de*



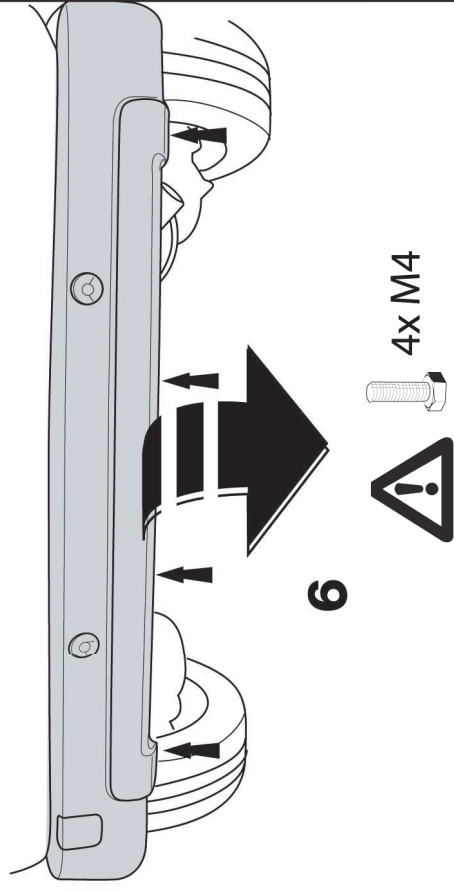
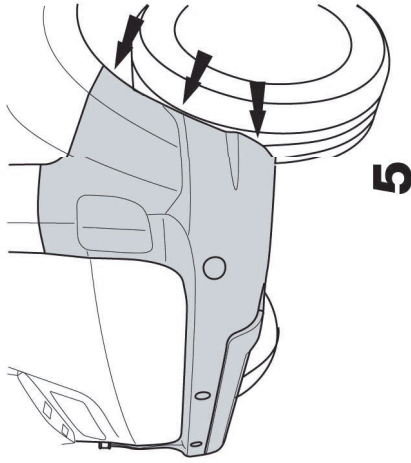
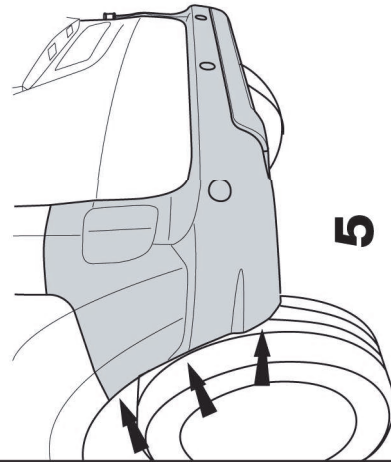
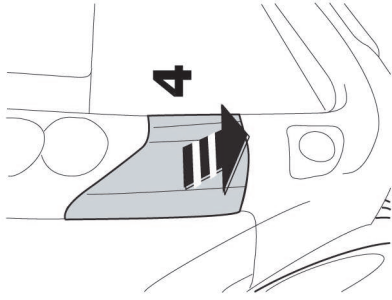
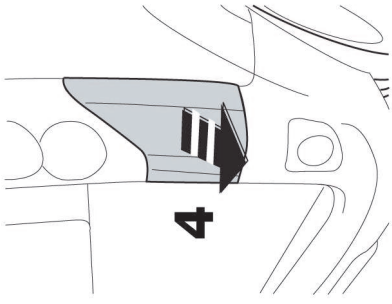
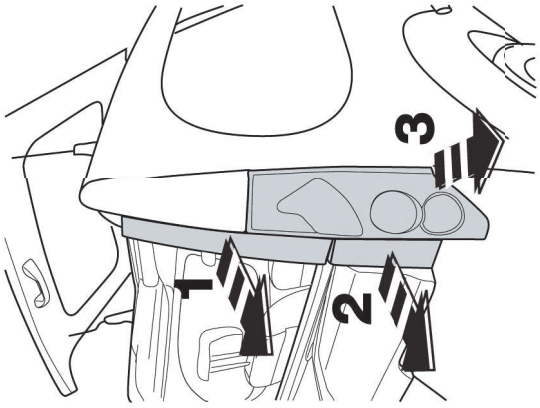
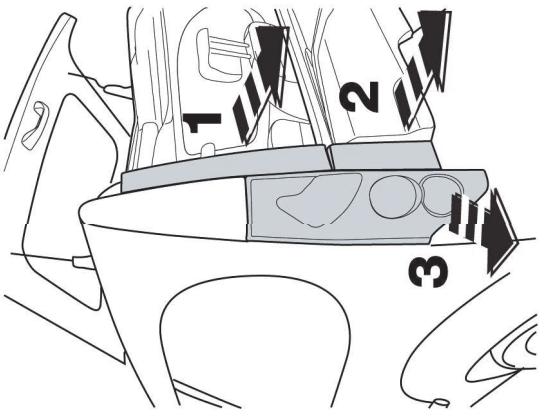

Fig.1

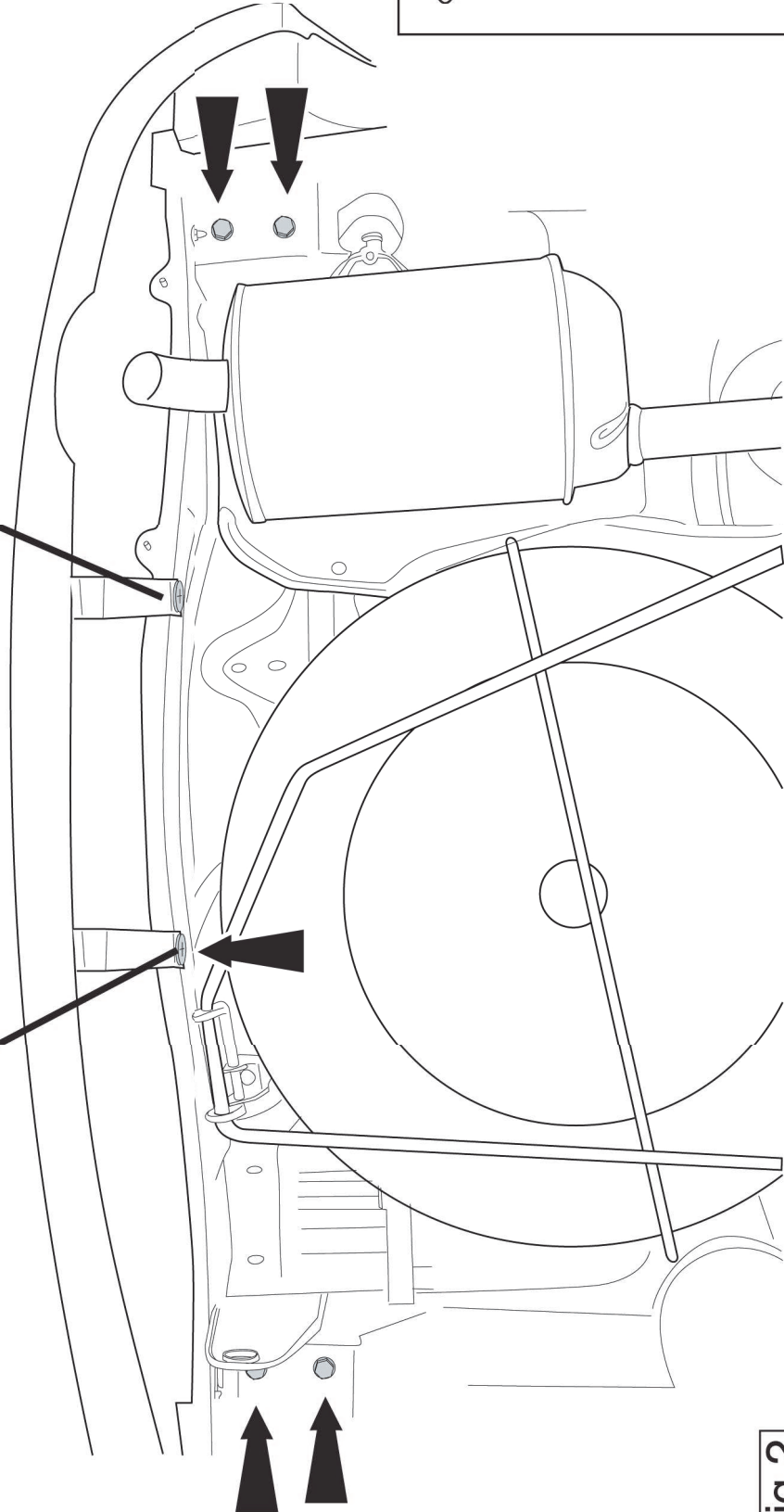
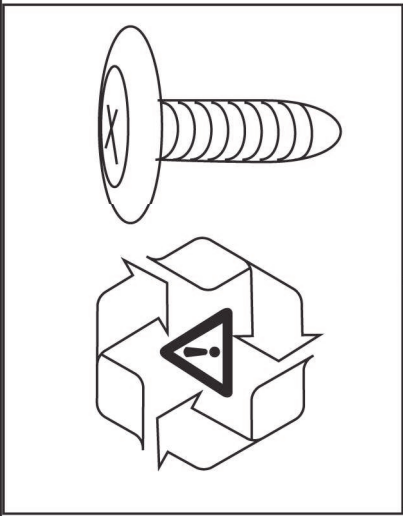
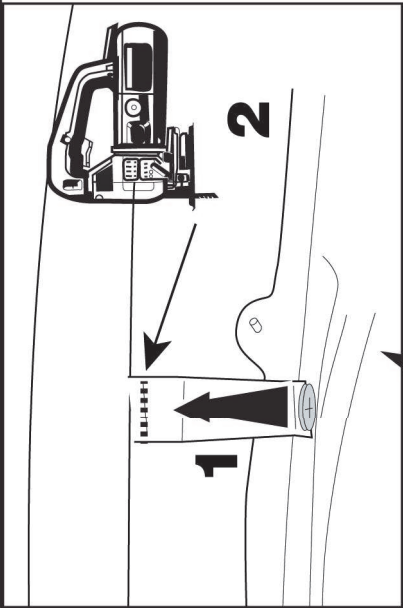
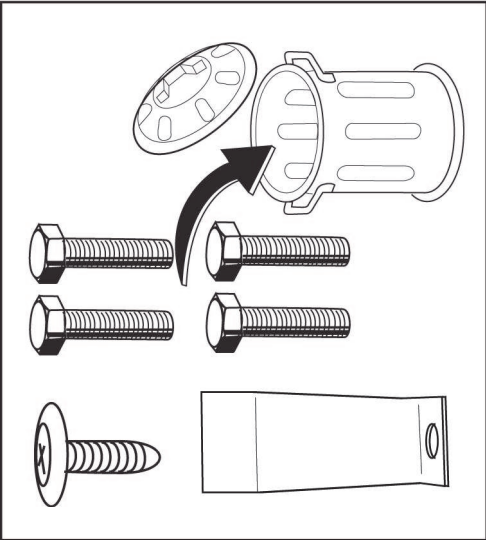

Fig.2



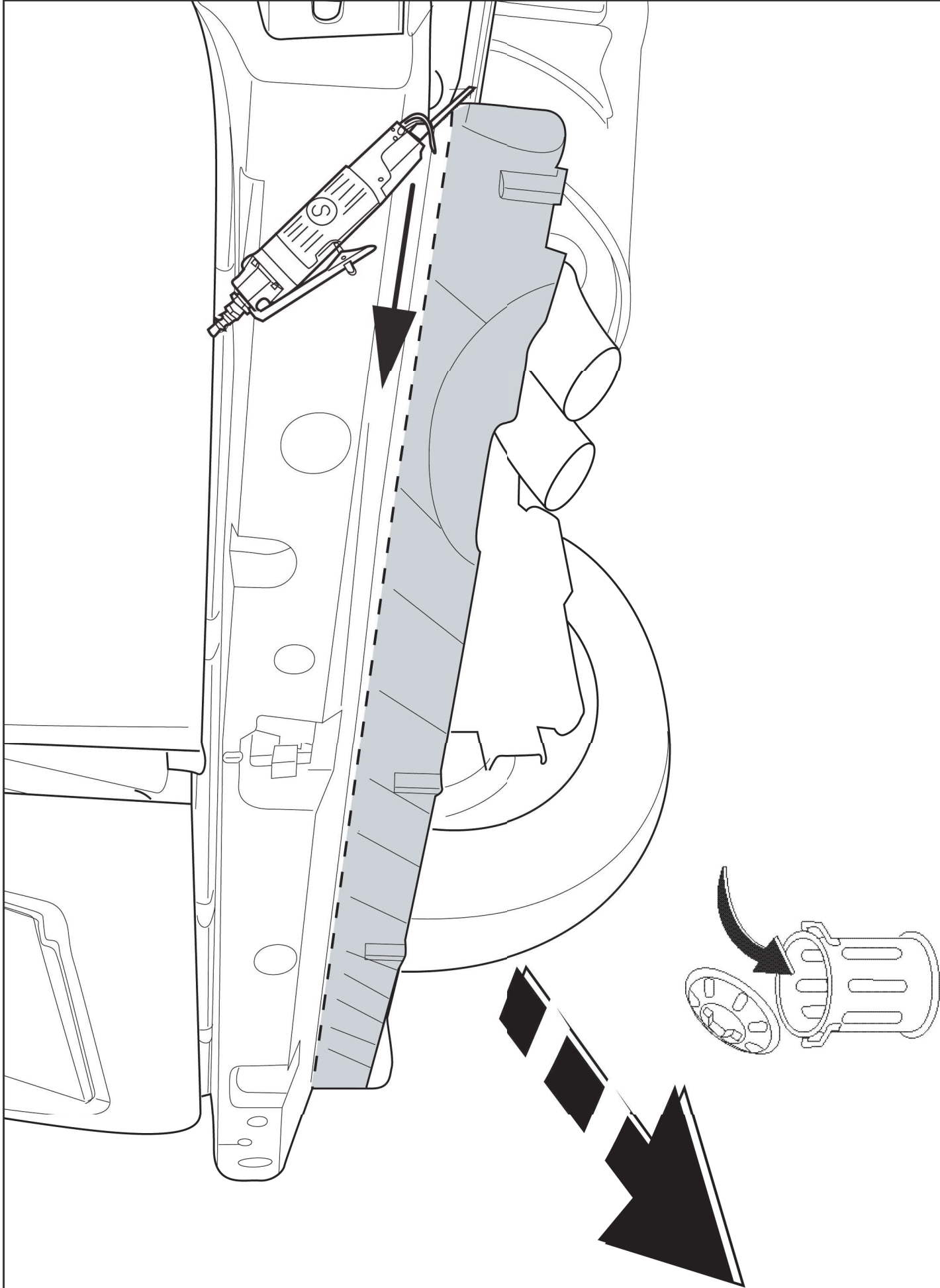

Fig.3