

NOTICE DE MONTAGE

MONTAGE

- * Repérer sur les longerons les 4 trous de fixation (X).
- * Présenter, puis fixer l'attelage aux points X à l'aide du bloc visserie X, en écartant légèrement le bas du pare-chocs pour faciliter le passage de l'attelage.
- * Insérer, si nécessaire, les cales de réglages (A) et (B) entre l'attelage et le longeron.

FINITION

- * Monter la tête d'attelage et le support prise aux points Y à l'aide de l'ensemble visserie Y.
- * Serrer l'ensemble aux couples indiqués ci-dessous.

BLOC VISSERIE

X | 4 vis HM12x100
 4 écrous HM12
 4 rondelles DEC12
 4 rondelles plates 12,5/35

Y | 2 vis HM12x60
 2 écrous HM12
 2 rondelles DEC12
 1 rondelle plate 12x27

Z | 2 vis HM16x45
 2 rondelles DEC16
 2 écrous HM16

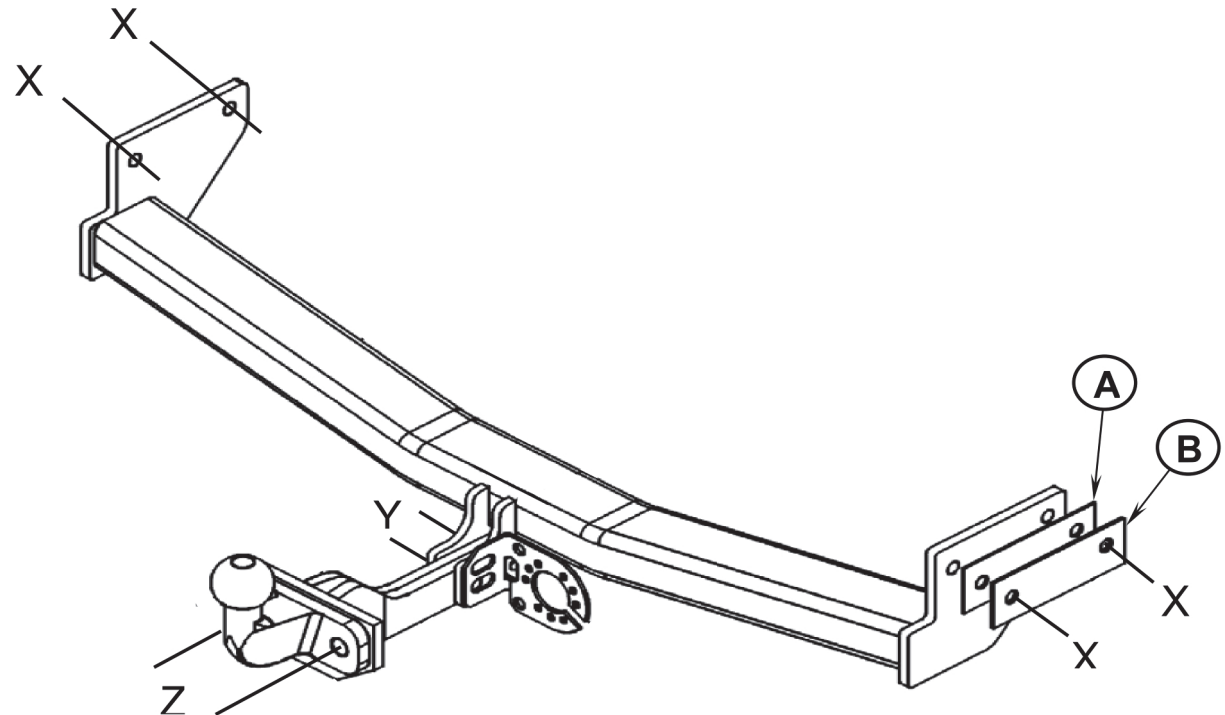

Type SI049	Homologation de Type n°	Poids Total maxi autorisé	Poids Total remorquable	Charge verti- cale maxi	Valeur D
Attelage pour JEEP Compass et Patriot (Standard)	e24*94/20*0080*01	2 050 kg	2 000 kg	105 kg	9,94 kN

NOTA : Schéma électrique à l'intérieur de nos faisceaux universels ou personnalisés.

COUPLES DE SERRAGE :

M16	AC8.8	19,5daNm	M12	AC10.9	11,4daNm	M8	AC8.8	2,3daNm
M16	AC10.9	27,5daNm	M10	AC8.8	4,7daNm	M8	AC10.9	3,3daNm
M12	AC8.8	8,1daNm	M10	AC10.9	6,7daNm			

ATTENTION : (pour connaître les caractéristiques d'utilisation consulter la carte grise)

Installé suivant nos recommandations, cet attelage vous donnera entière satisfaction.
 Nous dégageons toute responsabilité en cas de transformation ou d'utilisation illicite de celui-ci.